

Couvertures d'album en tissus

Présentation

Avec cette technique, vous pourrez fabriquer les couvertures de vos albums et les personnaliser en les recouvrant d'un tissu de votre choix.

Matériel

- Du carton bois de 3 mm d'épaisseur
- De la colle au gluten pour le tissus et les papiers poreux
- De la colle blanche pour le papier
- Du tissu et du papier de votre choix
- Des vis, du ruban, du raffia, etc.
- Un stylet
- Une paire de ciseaux
- Un rouleau mousse
- Un plioir
- Un poinçon

Marche à suivre

Découpage du carton

1. Découper au stylet deux rectangles identiques de carton bois ayant comme dimensions 1 cm de plus en hauteur et 0,5 cm de plus en largeur que la taille de vos pages (= rectangle de base).

Une page d'album scrap traditionnelle a pour dimensions 30,5 cm sur 30,5 cm. Votre rectangle doit donc avoir une hauteur de 31,5 cm et une largeur de 31 cm.

2. Découper deux bandes identiques de carton bois d'une hauteur égale à vos rectangles de base (31,5 cm) et d'une largeur de 3 cm (= rectangle « charnière »).

Sur chaque bande, il faut prévoir deux ou trois trous pour permettre le placement des charnières qui permettront le passage des vis, du raffia ou autres qui relieront votre album.

3. Placer un rectangle « charnière » et un rectangle de base côte à côte en ménageant un espace de 0,5 cm entre les deux.

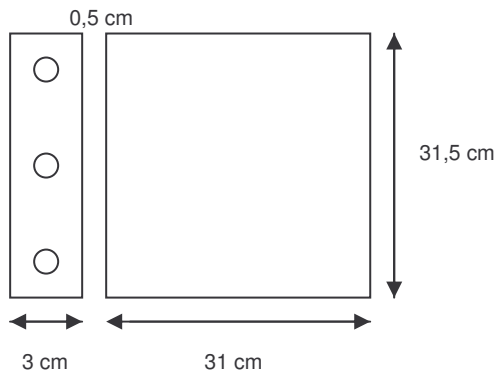

figure 1



Les dimensions finales des couvertures sont donc de 31,5 cm de haut sur 34,5 cm de large.

Prenez une attention particulière à placer les rectangles dans le bon sens.

Découpage et collage du tissu

1. Découper aux ciseaux un rectangle de tissu ayant comme dimensions 5 cm de plus en hauteur et 8,5 cm de plus en largeur que la taille finale de vos couvertures ; soit 36,5 cm de haut et 43 cm de large.

De ce fait, il y aura un bord de 2,5 cm de large replié à l'intérieur du rectangle de base de la couverture.

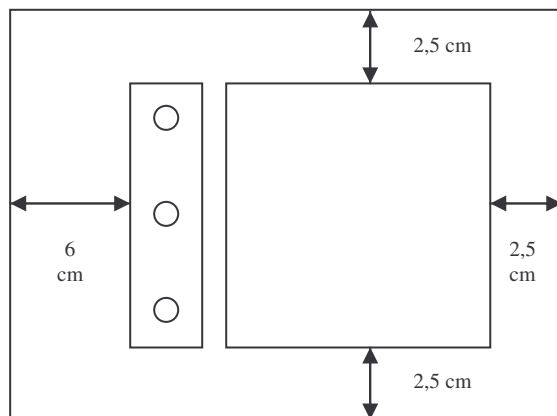

figure 2



2. Appliquer la colle au gluten avec le rouleau mousse sur toutes les surfaces extérieures des rectangles de base et rectangles « charnière ».
3. Positionner les rectangles comme sur la figure 1.

Pour une meilleure résistance aux temps, il est préférable de solidifier la charnière en maintenant le rectangle de base et le rectangle « charnière », entre eux, par de la toile de charnière.

4. Coller le rectangle de tissu comme sur la figure 2. Le tissu se trouvant sur votre surface de travail, face à coller vers le haut.

ATTENTION de ne pas se tromper lors de l'assemblage des différents rectangles par rapport au sens des couvertures. Le sens du collage de la face avant (figure 2) est inverse au sens du collage de la face arrière.

5. Retourner le tout et bien lisser avec les mains. Il ne doit plus y avoir de bulles d'air.
6. Rabattre les bords vers l'intérieur en encollant à la colle au gluten, l'intérieur du rectangle « charnière » et le périmètre du rectangle de base sur 2,5 cm en marquant chaque pli avec le plioir et en découpant, préalablement, les quatre coins du tissu comme suit :

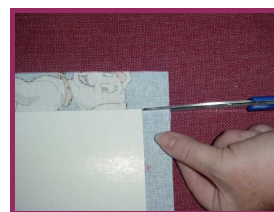
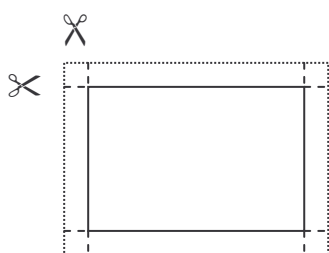

7. Découper aux ciseaux deux carrés de tissus de la dimensions de vos pages (dans notre exemple : carrés de 30,5 cm sur 30,5 cm).
8. Appliquer la colle au gluten avec le rouleau mousse sur toute la surface intérieure de chaque rectangle de base.
9. Coller le carré de tissu sur la surface intérieure et bien lisser avec les mains. Il ne doit plus y avoir de bulles d'air.
10. Placer les couvertures finies sous presse pendant au moins 48 heures.

Finition

1. Lorsque les couvertures sont sèches, il faut repercer les trous au poinçon à travers le tissu, au niveau des charnières.



Rédigé par Lucia